



**DES PARTENAIRES PUISSANTS.  
DES CHARIOTS SOLIDES."**



# **TRANSPALETTES ÉLECTRIQUES À CONDUCTEUR ACCOMPAGNANT POUR APPLICATIONS ARDUES**

**P2.5 - 3.0**

**2500 À 3000 KG**



## P2.5, P3.0

CARACTÉRISTIQUES DISTINCTIVES		HYSTER P2.5		HYSTER P3.0	
1.1	Constructeur (abréviation)				
1.2	Désignation constructeur	P2.5		P3.0	
1.3	Moteur : électrique (batterie ou réseau), diesel, essence, GPL	Électrique (batterie)		Électrique (batterie)	
1.4	Type d'opérateur : manuel, à conducteur accompagnant, debout, assis, préparateur de commande	Conducteur accompagnant		Conducteur accompagnant	
1.5	Capacité nominale/charge nominale	2,5		3,0	
1.6	Distance du centre de charge	600		600	
1.8	Distance de la charge, entre le centre du pont moteur et les fourches	965		965	
1.9	Empattement	1526		1526	
POIDS		633		633	
2.1	Poids en service	1033		2484	
2.2	Charge par essieu, en charge, avant/arrière	475		154	
2.3	Charge par essieu à vide, avant/arrière	158		154	
PNEUS / CHÂSSIS		Polyuréthane / Vulkollan		Polyuréthane / Vulkollan	
3.1	Pneus : polyuréthane, tophane, Vulkollan® avant/arrière				
3.2	Dimensions des pneus avant	260 x 95		260 x 95	
3.3	Dimensions des pneus arrière	85 x 90		85 x 90	
3.4	Roues supplémentaires (dimensions)	100 x 40		100 x 40	
3.5	Nombre de roues, avant, arrière (x = motrices)	1x+2		1x+2	
3.6	Voie, avant	488		488	
3.7	Voie, arrière	380		380	
DIMENSIONS		120		120	
4.4	Levage	120		120	
4.9	Hauteur du timon en position de conduite mini/maxi.	955		1240	
4.15	Hauteur, fourches abaissées	85		85	
4.19	Longueur hors-tout	1913		1913	
4.20	Longueur jusqu'à la face avant des fourches	757		757	
4.21	Largeur hors-tout	736		736	
4.22	Dimensions des fourches ISO 2331	55   180   1156		55   180   1156	
4.25	Largeur entre les fourches-bras	560		560	
4.32	Garde au sol au milieu de l'empattement	30		30	
4.34.1	Largeur d'allée pour palettes 1000 x 1 200 dans le sens transversal	2534		2534	
4.34.2	Largeur d'allée pour palettes 800 x 1 200 dans le sens en longueur	2397		2397	
4.35	Rayon de braquage	1733		1733	
DONNÉES RELATIVES AUX PERFORMANCES		5,7		6	
5.1	Vitesse de déplacement, en charge/à vide	5,7		6	
5.2	Vitesse de levage, en charge/à vide	0,029		0,037	
5.3	Vitesse de descente, en charge/à vide	0,048		0,044	
5.8	Pente maxi. surmontable en charge/à vide	8		20	
5.10	Frein de service	Électromagnétique		Électromagnétique	
MOTEUR ÉLECTRIQUE		2,6		2,6	
6.1	Spécifications du moteur de traction S2 60 min	2,6		2,6	
6.2	Spécifications du moteur de levage à S3 15 %	1,4		1,4	
6.3	Batterie selon DIN 43531/35/36 A, B, C, non	Non		Non	
6.4	Tension batterie/capacité nominale K5	24		300	
6.5	Poids de la batterie	233		233	
6.6	Consommation d'énergie selon le cycle VDI	0,47		0,50	
MÉCANISME DE TRACTION/LEVAGE		Variateur CC		Variateur CC	
8.1	Type d'unité motrice	Variateur CC		Variateur CC	
DONNÉES COMPLÉMENTAIRES		< 70		< 70	
10.7	Niveau de pression sonore à l'oreille de l'opérateur L <sub>PAZ</sub>	< 70		< 70	

Caractéristiques basées sur la norme VDI 2198.

**ÉQUIPEMENTS ET POIDS :** Les poids (ligne 2.1) sont indiqués sur la base des caractéristiques suivantes :

Chariot complet équipé de fourches de 180 mm de large et de roues motrices et porteuses en polyuréthane/vulkollan.

**FOURCHES :** P2.5-P3.0 : 55 x 180 x 1156 mm de long

**ÉCARTEMENT DES FOURCHES :** Écartement intérieur minimum : 200 mm. Écartement extérieur maximum : 560 mm.

D'autres longueurs et largeurs de fourches sont disponibles en option.

## DIMENSIONS DU CHARIOT

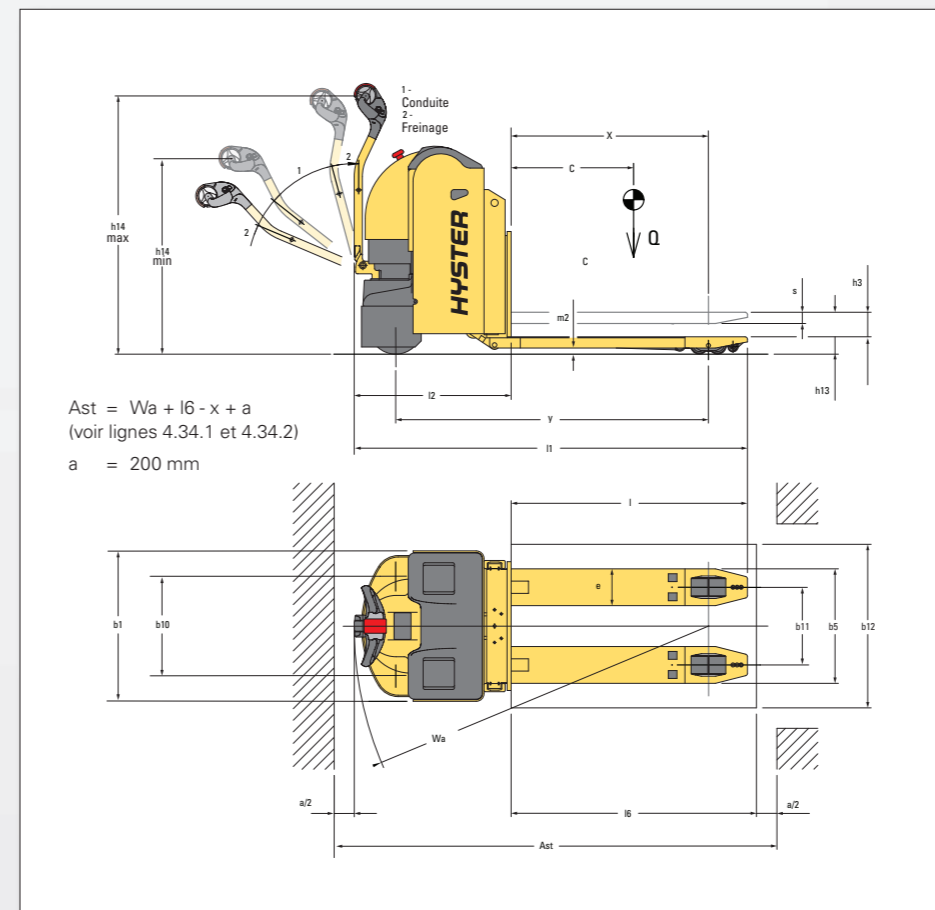

## CARACTÉRISTIQUES DU PRODUIT

### FIABILITÉ

- Le châssis très résistant, avec fourches soudées intégrées, assure une rigidité renforcée du chariot et lui permet de manipuler des charges lourdes.
- Le compartiment batterie est doté d'un pare-chocs renforcé pour protéger le chariot des chocs.
- Les bogies ultra-résistants permettent de transporter des charges plus lourdes.

### PRODUCTIVITÉ

- Le patin positionné sur les galets de sortie/d'entrée permet une manutention rapide et sans à-coups.
- Les paramètres de fonctionnement réglables permettent de configurer le chariot en fonction des besoins de l'opérateur et de l'application.
- Le choix de capacités, de motorisations et de tailles de batterie permet de configurer le chariot pour répondre au mieux aux besoins de l'application.
- Le châssis compact améliore la maniabilité, donc la productivité de l'opérateur.
- Le variateur Combi MOSFET haute fréquence commande la traction et l'hydraulique. Il permet une commande progressive de la vitesse et assure une efficacité énergétique optimale.

- Le puissant moteur de traction à excitation séparée est plus performant et le nombre de charges déplacées par heure est plus important.
- Le chargeur intégré en option permet de recharger le chariot partout.

### ERGONOMIE

- La commande de freinage automatique est réglable selon le mode de fonctionnement choisi par l'opérateur : Doux/Moyen/Fort
- La conception ergonomique du timon de commande offre un confort de travail optimal qui contribue à réduire la pénibilité pour l'opérateur.
- Les doubles commandes de levée/descente peuvent être utilisées de l'une ou l'autre main, selon les préférences de l'opérateur ou la position la plus confortable pour lui.
- Les commandes papillons réactives pour le sens de marche, la vitesse et le freinage permettent un freinage maîtrisé, ainsi qu'un démarrage et une accélération tout en douceur.
- La commande de vitesse d'approche permet de manoeuvrer le chariot avec le bras du timon en position verticale. L'opérateur peut ainsi travailler de façon plus efficace dans les espaces restreints.

### REMARQUE :

Ces spécifications dépendent de l'état du chariot et de ses équipements, ainsi que du site où est utilisé le chariot. Si ces spécifications sont limites, l'application proposée devra faire l'objet d'une discussion avec votre concessionnaire.

- Ces valeurs peuvent varier de +/- 5 %
- ▲ Valeur se rapportant à S3 6 %
- ▶ Batterie disponible 210/250 Ah (DIN 43535 B Super). Avec batterie de 210/250 Ah, poids en service – 21 kg
- ◇ Timon en position droite
- ❖ Avec une section de charge levée : -71mm

### ATTENTION

La manutention des charges à grande hauteur exige une attention particulière. Lorsque le tablier et/ou la charge est élevé(e), la stabilité du chariot est réduite. Lors du levage des charges, il est important de limiter au minimum l'inclinaison du mât dans un sens ou dans l'autre.

Les opérateurs doivent recevoir la formation nécessaire et respecter les instructions contenues dans le manuel.

La société Hyster se réserve le droit de modifier ses produits sans préavis. Certains chariots illustrés peuvent être présentés avec des équipements en option.

Toutes les valeurs sont des valeurs nominales auxquelles peuvent s'appliquer des tolérances. Pour de plus amples informations, contactez le constructeur. Ces valeurs peuvent varier selon les diverses configurations.

### CE Sécurité

Ce chariot est conforme aux normes européennes en vigueur.



# DES PARTENAIRES PUISSANTS. DES CHARIOTS SOLIDES.™

## POUR LES APPLICATIONS LES PLUS EXIGEANTES, PARTOUT DANS LE MONDE.

Hyster fournit une gamme complète d'équipements de magasinage, de chariots à contrepoids thermiques et électriques, de porte-conteneurs et de reachstackers. Hyster s'engage à être beaucoup plus qu'un simple fournisseur de chariots.

Notre objectif est de proposer un partenariat complet visant à répondre à un large éventail de besoins en manutention : Que vous ayez besoin de conseils professionnels concernant la gestion de votre parc, d'une assistance maintenance très qualifiée ou d'un approvisionnement en pièces détachées extrêmement fiable, vous pouvez compter sur Hyster.

Notre réseau vous garantit une assistance de proximité, grâce à ses concessionnaires spécialisés et très réactifs. Ils sont à même de vous proposer des solutions financières très rentables et de vous présenter des programmes de maintenance gérés de façon très efficace : vous bénéficierez ainsi de la plus grande valeur ajoutée possible. Notre mission consiste à prendre en charge vos besoins en manutention, afin de vous permettre de vous consacrer à la réussite de votre entreprise, aujourd'hui et demain.



### HYSTER EUROPE

10 Rue de la Fontaine Rouge, Immeuble "Le Gallilee", 77700, Chessy, France

Tel: +33 (0) 1 60 43 58 70



[www.hyster.eu](http://www.hyster.eu)



[infoeurope@hyster.com](mailto:infoeurope@hyster.com)



[/HysterEurope](https://www.facebook.com/HysterEurope)



[@HysterEurope](https://twitter.com/HysterEurope)



[/HysterEurope](https://www.youtube.com/HysterEurope)



HYSTER-YALE UK LIMITED opérant sous la dénomination Hyster Europe. Siège social : Centennial House, Building 4.5, Frimley Business Park, Frimley, Surrey GU16 7SG, Royaume-Uni.  
Immatriculée en Angleterre et au Pays de Galles. Numéro d'immatriculation de la société : 02636775

HYSTER,  et FORTENS sont des marques commerciales déposées dans l'Union européenne et dans certains autres territoires.

MONOTROL® est une marque commerciale déposée. DURAMATCH et  sont des marques commerciales aux États-Unis et dans certains autres territoires.

La société Hyster se réserve le droit de modifier ses produits sans préavis. Certains des chariots illustrés peuvent être présentés avec des équipements en option